

BW 18/28



BW 36/56

BANKETTWAGEN

Bedienungsanleitung

BLANCO

Allgemeines

Inhaltsverzeichnis	Sicherheitshinweise	3
	Bedienung	4
	Türen öffnen und schließen.....	4
	Vor dem Anschließen	4
	Gerät anschließen.....	4
	Einschalten.....	4
	Temperatur einstellen.....	4
	Beschickung.....	5
	Essensausgabe	5
	Ausschalten und Außerbetriebsetzen	5
	Reinigung und Pflege.....	5
	Technische Daten	5
	Kundendienst.....	6
	Verhalten bei Störungen.....	6
	Verhalten nach längerem Stillstand.....	6
	Reparatur.....	6
	Ersatzteile / Schaltbild.....	7

- Symbolerklärung**
- bedeutet "ausführende Tätigkeit"
 - bedeutet "überwachende Tätigkeit"
 - ! bedeutet "wichtiger Hinweis"

Sicherheitstechnische
Bedingungen
sind erfüllt



Fahrbare Geräte
Bankettwagen beheizt

VBG 4

nach den
Unfallverhütungsvorschriften
für elektrische Anlagen und Betriebsmittel



das Gerät stimmt mit den Vorschriften
Europäischer Richtlinien überein.
Siehe Konformitätserklärung Seite 8.

Garantiebestimmungen **Sie haben auf dieses Gerät 1 Jahr Garantie**

gerechnet ab Kaufdatum.

Wichtig ist, daß Sie vor Gebrauch die Bedienungsanleitung lesen und beachten. Sollten Sie dennoch innerhalb der Garantiezeit Anlaß zu berechtigten Beanstandungen haben, werden diese kostenlos behoben. Mit dem Kaufbeleg, der das Kaufdatum trägt, können Sie diese Garantieleistungen geltend machen.

Transportschäden bitten wir sofort bei dem Transportunternehmen zu reklamieren und auf den Frachtpapieren bestätigen zu lassen.



- Bankettwagen dienen zum Warmhalten und zum Transport von fertig angerichteten Speisen auf Rosten oder GN-Behältern.
- Bedienung und Funktionsanzeige über elektronischen Temperaturregler stufenlos einstellbar von 30-85°C.
- Feuchtluftbeheizung, geschlossenes Umluftsystem
- Der Wagen ist mit umlaufenden Stoßschutz versehen.
- Die Türen lassen sich um 270° öffnen und fixieren.

Lesen Sie vor der ersten Inbetriebnahme Ihres Gerätes diese Bedienungsanleitung aufmerksam durch. Sie enthält wichtige Hinweise für die Inbetriebnahme, den Gebrauch und die Wartung des Gerätes. Beachten Sie insbesondere die Sicherheitshinweise im laufenden Text.

Bewahren Sie diese Bedienungsanleitung sorgfältig und für das Bedienpersonal jederzeit zugänglich auf. Neben dieser Bedienungsanleitung finden Sie auch Anweisungen und Informationen für Ihr Servicepersonal.

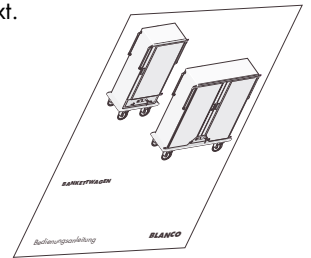

Verwenden Sie

- Bankettwagen zur Aufnahme von Rosten aus CNS für GN-Größe 2/1 650 mm x 530 und 650x1084.
- Die Regalleitern sind zum Reinigen herausnehmbar. Die Aufwinkwinkel haben einen Abstand von 75 u. 115 mm.
- Zum Warmhalten heißer Speisen, nicht zum Erwärmen kalter Speisen.

Nicht bestimmungsgemäße Verwendung

- Transport mit offenen Türen
- zum Garen von Speisen
- als Raumheizung
- Reinigen des Heizmoduls mit Wasser oder Dampfstrahlgeräten

Für hieraus resultierende Schäden haftet der Hersteller/Lieferer nicht.

- ! Zum Reinigen Netzstecker ziehen.
- o Heizmodul ① herausnehmen

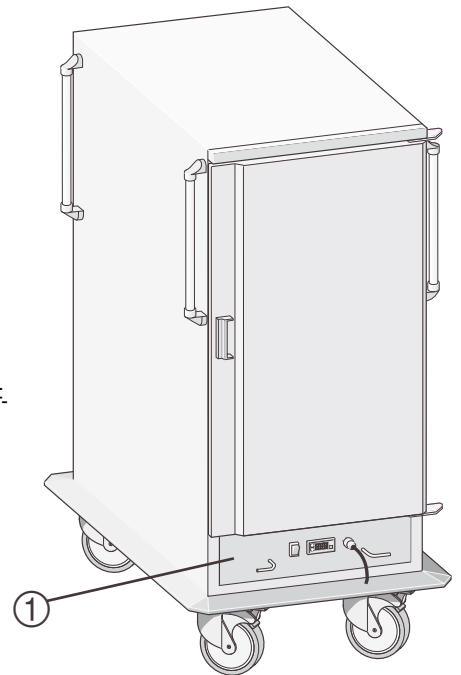

Bewegen Sie Ihr Gerät mit den Sicherheits-Schiebegriffen

- ! Kippsicher bis 10° Steigung.

Sichern Sie Ihr Gerät Zwei Lenkrollen sind mit Feststellern versehen. Benützen Sie die Feststeller, um ein Wegrollen des Gerätes zu vermeiden.

Vermeiden Sie das Überfahren von Schwellen und Stufen. Sie schonen damit die Rollen Ihres Gerätes.

Transportieren Sie BLANCO-Geräte nur in ihrer Originalverpackung. Sie vermeiden damit unnötige Schäden und Kosten. Verpackungsmaterial ordnungsgemäß entsorgen. Geräte auf Beschädigungen prüfen. Schutzfolie entfernen.

- ! Das Gerät nur in technisch einwandfreiem Zustand betreiben.
- o Schadhafes Gerät nicht in Betrieb nehmen. Lieferant benachrichtigen.

Überlastung

durch Bewegen im festgestellten Zustand



durch Stoß oder Fall

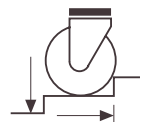

durch unebene Böden



durch Bewegen auf einer Steigung die > 10° ist



vermeiden

Bedienung

Türen öffnen und schließen

- Kunststoffgriff nach oben drücken. Türen öffnen sich.
- Tür ans Gerätegehäuse andrücken. Gerät schließt selbsttätig.

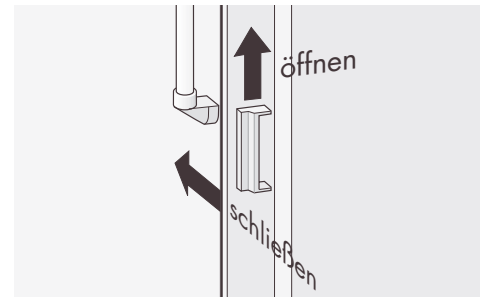

Vor dem Anschließen

- Vergleichen Sie die elektrischen Anschlußbedingungen vor Ort mit den Angaben auf dem Typenschild. Die Anschlußwerte müssen übereinstimmen. Sie finden diese Angaben auch in Ihren Liefer- und Bestellpapieren.

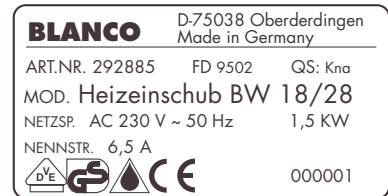

Gerät anschließen

- Gerät in Position fahren und Räder feststellen.
- Kabel von der Halterung nehmen.
- Netzstecker in die Steckdose einführen.



In Naßräumen kein Verlängerungskabel verwenden!

- ! Steckdosen in Naßräumen nur in 1m Höhe zulässig
- o Das Heizmodul darf nur für BLANCO-Bankettwagen verwendet werden.

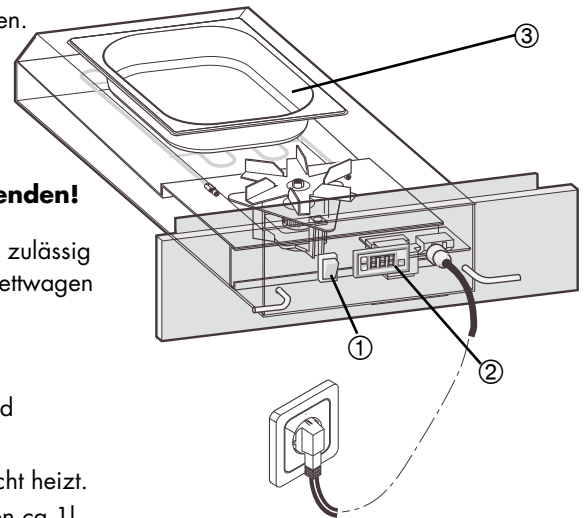

Einschalten

- Hauptschalter ① drücken
- Kontrolleuchte im Hauptschalter leuchtet und Temperaturanzeige ② leuchtet.
- Umluftgebläse läuft auch wenn Heizung nicht heizt.
- Schwapp-Wasserschale ③ mit Wasser füllen ca. 1l.
- Elektronischer Temperaturregler ② auf ca. 80-85°C einstellen.

Temperatur einstellen



Bei einmaligen Drücken wird der Sollwert angezeigt, wobei die Leuchtdiode "SET" blinkt. Innerhalb 5 Sekunden kann der Temperatur-Sollwert mit den Tasten "UP" oder "DOWN" eingestellt werden. Nach weiteren 5 Sek. wird dieser Wert automatisch übernommen.



Taste zur Erhöhung des Sollwerts. Bei anhaltendem Drücken -Steigerung im Schnellgang.



Gleiche Funktion, jedoch Senkung der Werte.



Stellungsanzeige: -leuchtet bei eingeschalteter Heizung
-blinkt im Programmiervorgang

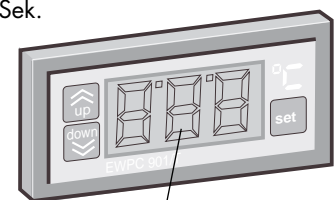

LED ON

Betrieb

Während sich das Gerät erwärmt, müssen die Türen geschlossen sein.

- ! Die geschlossenen Türen sichern das Heizmodul.

Sie vermeiden damit

- unnötig lange Aufheizzeiten und Energieverluste



Metallflächen im Innenraum können bei Betrieb heiß werden. Diese Teile nicht berühren.

Beschickung

- Wenn die Temperatur nach ca 30 Minuten erreicht ist, Gerät beschicken.
- ! Nur heiße Speisen einbringen.
- ! Nach Bedarf mit Gloschen abdecken.
- ! Türen nur kurzfristig öffnen.
- ! Nach Befüllung warten bis gewählte Temperatur erreicht ist.
- ! Der Bankettwagen ist zum Warmhalten nicht zum Garen bestimmt.
- ! Zur Entnahmestelle fahren und Gerät auf Temperatur erneut aufheizen.

Modell	Bestückung
BW 18	9xGN 2/1
BW 28	14xGN 2/1
BW 36	18xGN 2/1
BW 56	28xGN 2/1

Essensausgabe

- Ca. 10 Minuten vor der Ausgabe auf max. Temperatur, 85°C, stellen. Speisen von unten nach oben entnehmen.
- ! Bis zum Ende der Entnahme Temperatur halten.
- ! Türen nur kurzfristig öffnen, auf zügige Entnahme achten.
- ! Eingeschaltetes Gerät unter Aufsicht betreiben!

Ausschalten und Außerbetriebsetzen

- Nicht den Netzstecker ziehen, solange das Gerät eingeschaltet ist.
- Hauptschalter drücken
- Kontrolleuchte und Temperaturanzeige erlischt.
- Netzstecker aus der Steckdose ziehen und Kabel auf die Halterung wickeln.
- ! Temperatureinstellung bleibt nach Aus und Wiedereinschaltung
- ! Wenn beim Wiedereinschalten grüne Kontrolleuchte nicht leuchtet,
- ! Netzstecker ziehen und Kundendienst verständigen.

Reinigung und Pflege



Vor Reinigung des Gerätes, Gerät abkühlen, Netzstecker ziehen, Heizmodul herausnehmen.

- ! Reinigen Sie Ihre BLANCO-Geräte, besonders den Innenraum, gründlich.
- ! Edelstahloberflächen bleiben durch gründliche Reinigung rostfrei. Schmutz-, Salz- und Kalkablagerungen verursachen Korrosionsschäden für die wir nicht haften
- Normale Verschmutzungen mit Wasser auflösen.
- Mit handelsüblichen Edelstahl-Reinigungsmitteln nachreinigen
- BLANCO-Pflegeset für Edelstahloberflächen einsetzen.
- ! Heizmodul beim Reinigen herausnehmen. Nicht in Spülmaschine reinigen, oder im Wasserbad tauchen. Feucht abwischen, vor dem Einbau trocknen.

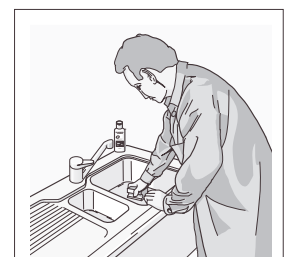

BLANCO-PFLEGESET
für Reinigung und Reparatur
von Edelstahl-Oberflächen
Chrom-Nickelstahl 18/10
Werkstoff 1.4301

ANLEITUNG

BLANCO

Technische Daten

- Werkstoff: aus Chrom-Nickelstahl 18/10
- Netzspannung: AC 230 V/50 Hz
- Stromaufnahme: siehe Angaben auf dem Geräte-Typenschild
- Netz-Anschluß: Schutzkontakt-Steckdose
- Nennlast:
 - maximale Belastung des Gerätes 200kg
 - Rostbelastung max. 20 kg
 - Rollentragfähigkeit 300 kg
- Tragfähigkeit: bezieht sich auf 3 Rollen abzüglich dem Eigengewicht.
- Eigengewicht: BW 18 140 Kg BW 36 200 Kg
- Schrankfach: mit Temperatur-Regler von 30° - 85° C

Der arbeitsplatzbezogene Emissionswert vom Schallpegels des Gerätes ist kleiner als 70 dB(A)
Weiterführende Daten entnehmen Sie bitte unserem Produktkatalog.

Kundendienst

Verhalten bei Störungen

Störung	Mögliche Ursache	Abhilfe
Das Gerät zeigt einen Fühlerfehler (Fühlerbruch oder Kurzschluß) im Display an. Anzeige E1 erscheint bei Fehler des Raumtemperaturfühlers.	Bei Übertemperatur von +90°C bis +140°C blinkt das Display mit der Anzeige 99°C.	Wir empfehlen den Fühler bzw. dessen Anschluß vor Austausch sorgfältig zu prüfen.
Schrankraum wird nicht warm. Kontrolleuchte leuchtet nicht.	Bauseitige Sicherungseinrichtung defekt. Netzanschlußkabel oder Netzstecker defekt. Schaltkreis defekt	Sicherung überprüfen und ggf. instandsetzen. Von einer Elektro-Fachkraft Schaltkreis überprüfen und ggf. instandsetzen lassen.
Korrosion an Edelstahlteilen	Starke Verschmutzung, Kalkansatz	Täglich nach Gebrauch reinigen. Entkalken und mit Wasser gut nachspülen. Korrodierte Stellen durch Schleifen entfernen.



Eine weiterführende Fehlersuche und Fehlerbeseitigung darf nur von einer autorisierten BLANCO-Fachkraft durchgeführt werden.

Verhalten nach längerem Stillstand

Gerät reinigen und eine sicherheitstechnische und funktionstechnische Prüfung durchführen.

Reparatur

Zur Ausführung von Reparaturen benachrichtigen Sie bitte:

- Ihren BLANCO-Fachbetrieb oder
- den BLANCO-Werkskundendienst.

Der Kundendienst benötigt die folgenden Angaben auf dem Typenschild:

- **Artikel-Nr.**
 - **Fertigungs-Datum**
 - **Modell**
- sowie eine möglichst exakte Störungsbeschreibung

BLANCO	D-75038 Oberderdingen Made in Germany	
ART.NR. 566392	FD 9503	QS: Kna
MOD. BANKETTWAGEN 18		
Betrieb m.Heizeinschub		
BW 18/28		
Eigengewicht 130 kg		000002

Bestellhinweis für Ersatzteile:

- Ersatzteilbenennung,
- Ersatzteilnummer und Menge angeben.

Sie können unseren BLANCO-Wartungsservice in Anspruch nehmen. Von BLANCO gewartete Geräte erkennen Sie an der Prüfplakette neben dem Typenschild.



Ihr zuständiger BLANCO-Fachservice-Betrieb:

BLANCO GmbH + Co.KG
Postfach 1160
D-75032 Oberderdingen

Abt. Service

Flehinger Straße 59
D-75038 Oberderdingen

Tel. 0 70 45/4 44 19
Telefax 0 70 45/4 45 08

Pos. Ersatzteil-Benennung Bestell-Nr.

10	Rollen lenk	0 145 132
11	Rollen lenk mit Feststeller	0 145 133
12	Rollen Bock	0 145 130
20	Stoßleiste	0 146 618
21	Stoßleiste 18/28	0 146 617
	36/56	0 146 621
30	Halterung f. Schiebegriff	0 146 585
	Stopfen für Halterung	0 146 587
31	Rohr Ø 25 x 1,5 x 362	0 292 297
32	Regalleiter BW 18/36 li	0 292 567
	re	0 292 568
	BW 28/56 li	0 292 565
	re	0 292 566
40	Riegel	0 762 533
41	Feder	0 147 251
42	Türgriff	0 146 586
43	Schanierschraube	0 146 517
44	Mutter	0 292 353
45	U - Scheibe	0 083 031
48	Türdichtung	0 146 645
49	Bolzen	0 146 224
50	Führung	0 146 647
51	Kugelschnäpper	0 144 345
60	GN Behälter	0 253 663
	GN 1/2-40	
	Nach Reparaturarbeiten Behälter sichern	
70	Heißluftgebläse	0 105 786
71	Rohrheizkörper R1	0 105 439
72	Elektr. Temp. Regler A1	0 105 790
73	Transformator T1	0 105 791
74	Fühler B1	0 105 788
75	Gummidichtung	0 105 789
76	Wippschalter	0 105 798
77	Kabel mit Stecker	0 105 787
	Soll die Anschlußleitung ersetzt werden nur Leitungen des Typs HO5 RN-F verwenden.	
78	Kabel-Verschraubung	0 105 750
79	Gegenmutter	0 105 222
80	Klemmleiste	0 105 429

Zubehör

Rost CNS GN 2/1	0 550 266
Rost CNS	
1084x650	0 146 646
Tellerträger	0 555 646
Gloschenträger	0 555 648
sonstiges Zubehör siehe Produkt-Katalog	

BW 36/56

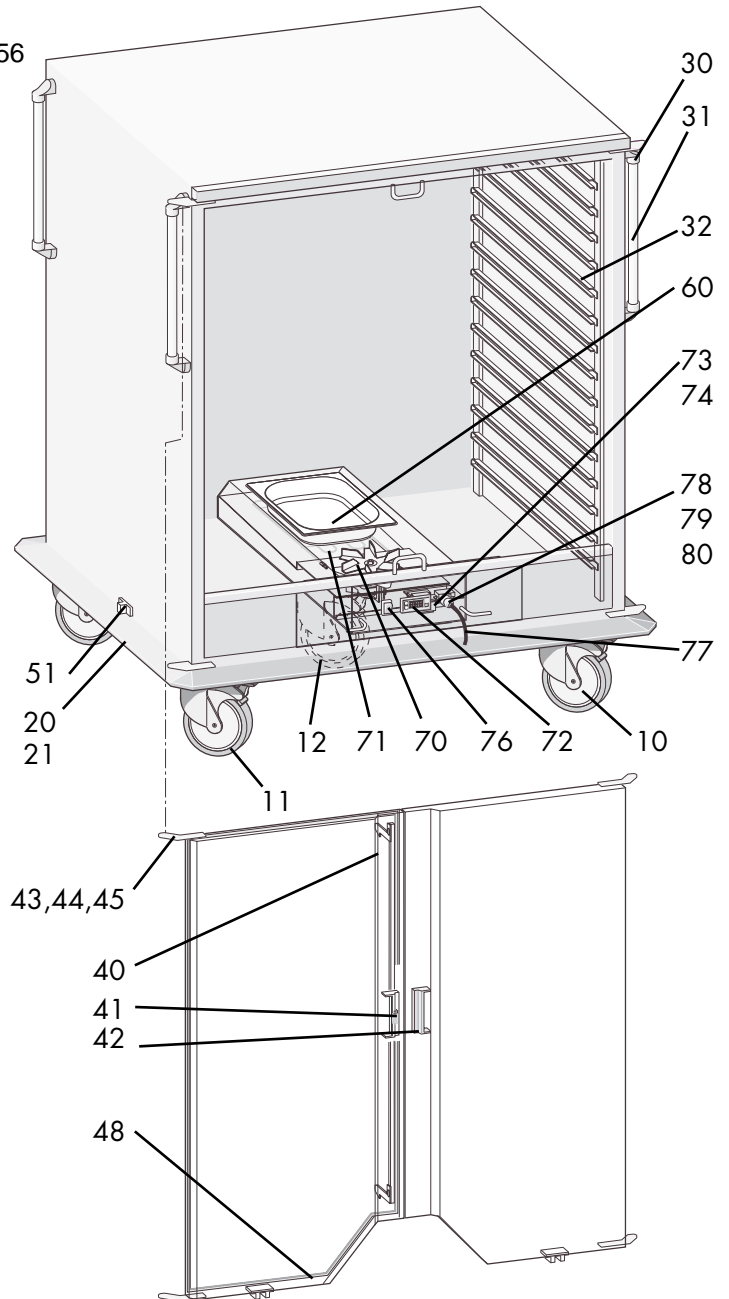

Schaltbild

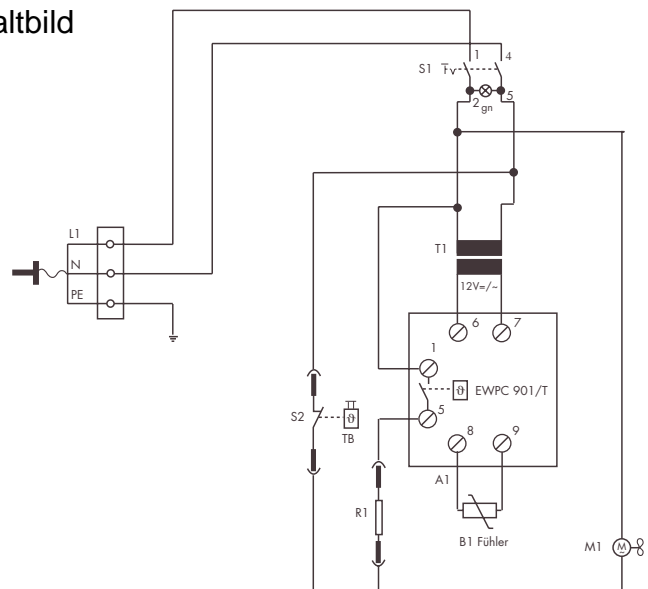



EG - Konformitätserklärung

Hersteller: **BLANCO GmbH & Co. KG**

Anschrift: **Flehinger Straße 59
D - 75038 Oberderdingen**

Produktbeschreibung:

**BW 18/28 (0 566 392, 0 566 393)
BW 18/56 (0 566 394, 0 566 395)**

Das bezeichnete Produkt stimmt mit den Vorschriften folgender
Europäischer Richtlinien überein:

**73/23/EWG Niederspannungsrichtlinie,
89/336/EWG EMV-Richtlinie**



Die Übereinstimmung des bezeichneten Produktes mit den zuvor genannten
Richtlinien wird nachgewiesen durch die vollständige Einhaltung folgender
Normen:

Angewandte harmonisierte Normen, insbesondere:

**EN 60 335-1, A2, A5, A6, EN 50 082-1,
EN 60 335-2-49, A1, EN 55 014**

Bei einer mit uns nicht abgestimmten Änderungen der oben genannten
Produkte verliert diese Erklärung Ihre Gültigkeit.

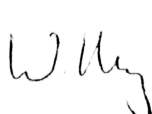
Ort, Datum: **Oberderdingen, den 22.12.95**

Unterschriften:  
(i.A. Wilkening) (i.A. Keller)

BLANCO GmbH + Co. KG
Postfach 11 60
D-75032 Oberderdingen
Flehinger Straße 59
D-75038 Oberderdingen
Tel. 0 70 45 / 4 40
Telex 7 263 891
Telefax 0 70 45 / 4 42 99

Abt. Service
Tel. 0 70 45 / 4 44 19
Telefax 0 70 45 / 4 45 08

BLANCO

